

CAPPUCCINO- EN KOFFIEAUTOMAAT NL

CAFETERA PARA CAFÉ Y CAPUCHINO ES

MÁQUINA PARA CAFÉ E CAPUCHINHO PT

ΜΗΧΑΝΗ ΓΙΑ ΚΑΦΕ ΚΑΙ ΚΑΠΟΥΤΣΙΝΟ EL

KAFFE- OG CAPPUCCINOMASKIN NO

KAFFEMASKIN FÖR ESPRESSO OCH CAPPUCCINO SV

KAFFE- OG CAPPUCCINOMASKINE DA

KAHVE VE CAPPUCCINO MAKINASI FI

МАШИНА ДЛЯ ПРИГОТОВЛЕНИЯ КОФЕ И КАПУЧЧИНО RU

APARAT ZA KAVU I CAPPUCCINO HU

STROJ NA PŘÍPRAVU KÁVY A KAPUČÍNA CS

PRÍSTROJ NA PRÍPRAVU KÁVY A CAPPUCCINA SK

EKSPRES DO KAWY I CAPPUCCINO PL

МАШИНА ЗА КАФЕ И КАПУЧЧИНО BG



ETAM36.365

EXPRESOR PENTRU CAFEA ŞI CAPUCINO RO

KAHVE VE CAPPUCCINO MAKINASI TR



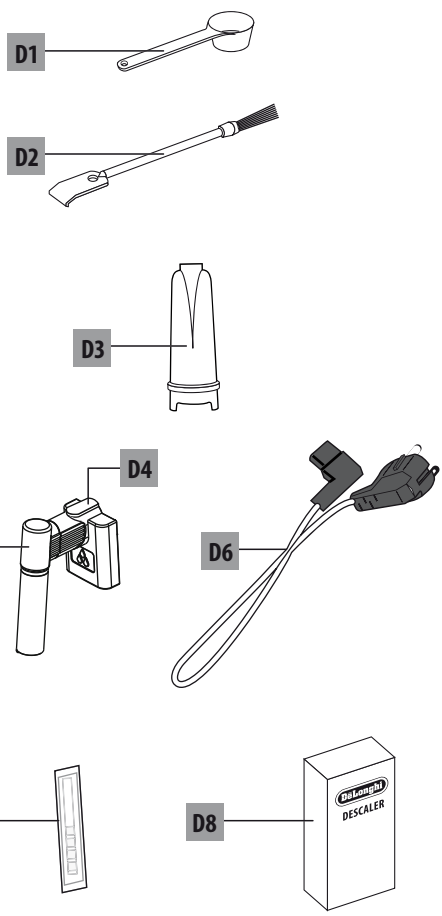
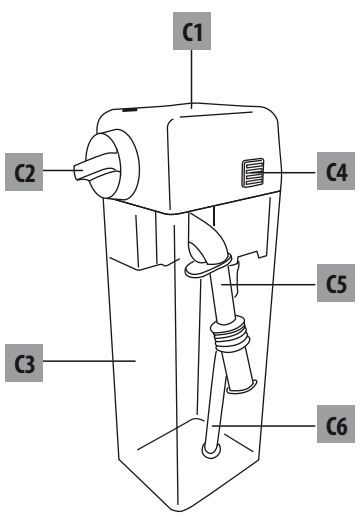
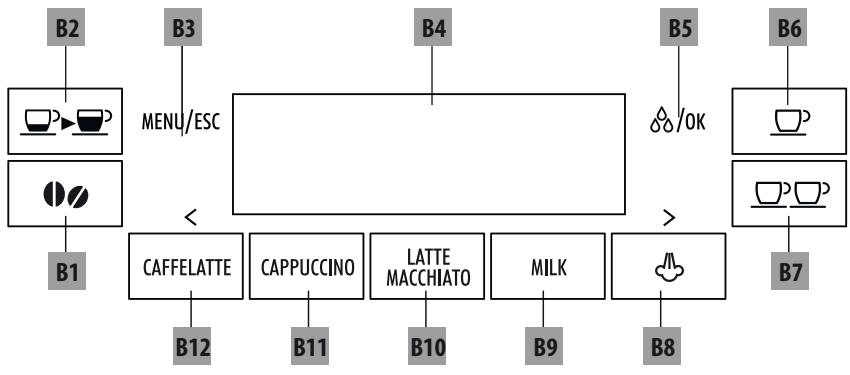

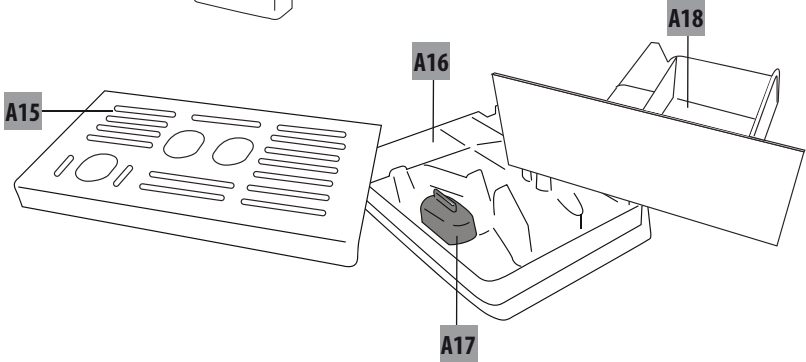
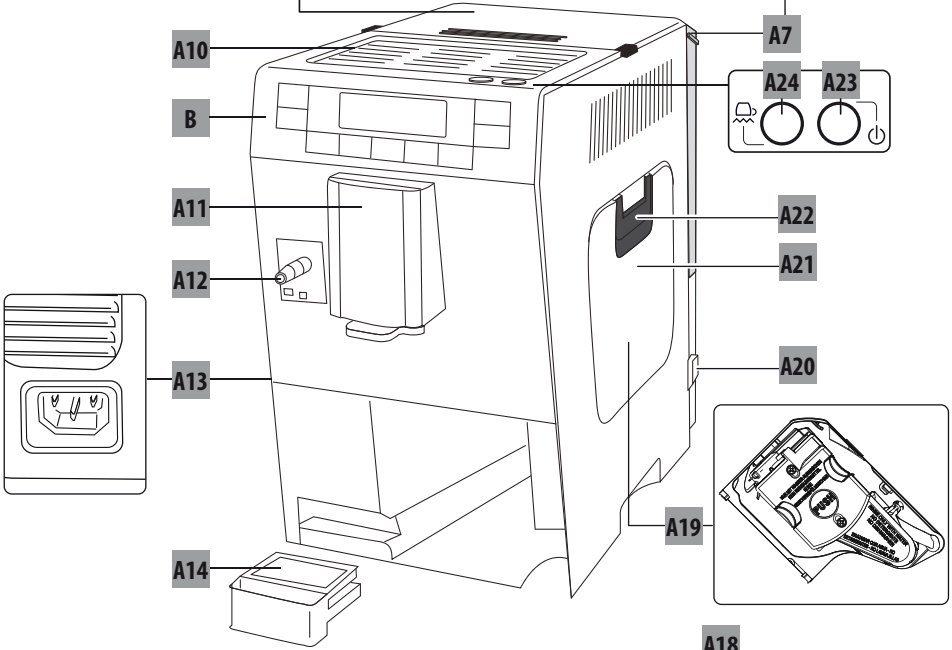
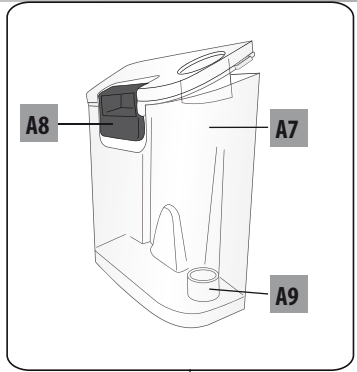
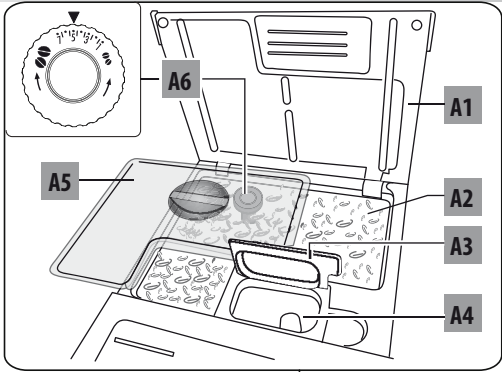

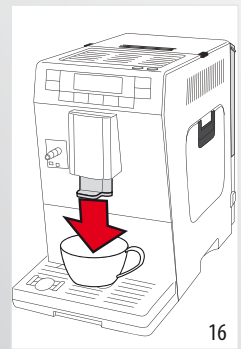
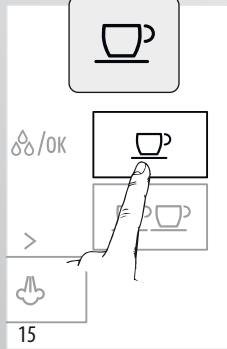
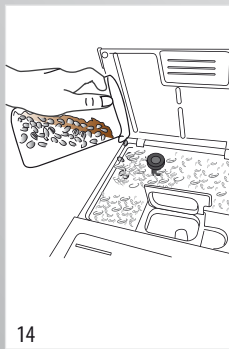
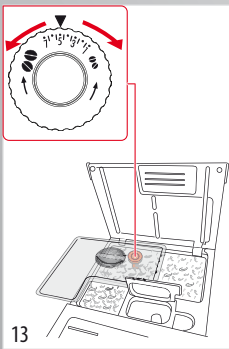
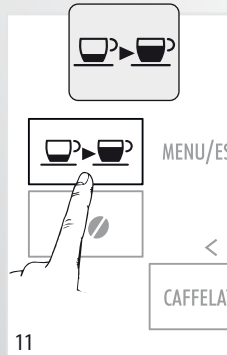
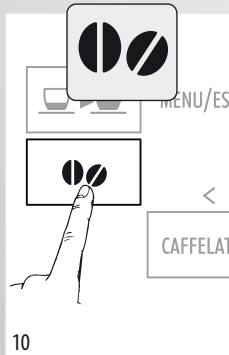
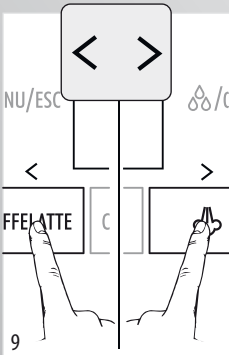
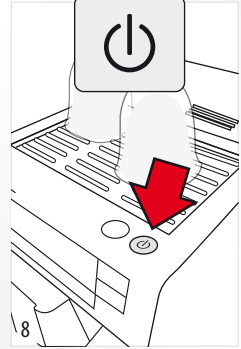
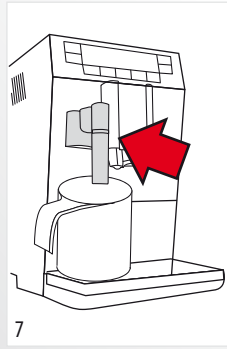
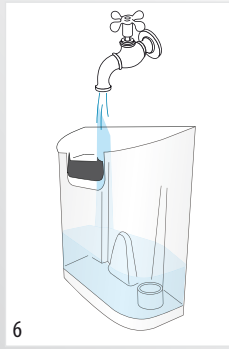
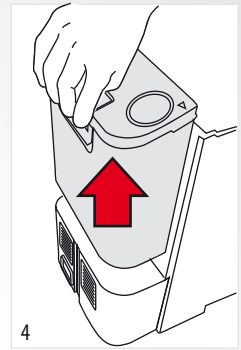
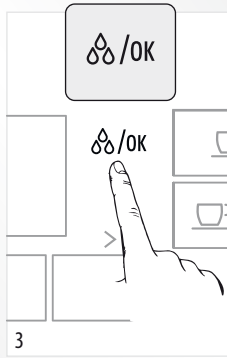
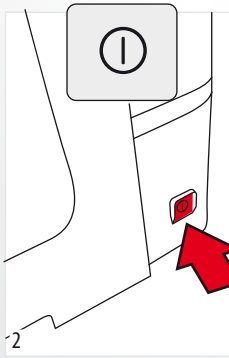
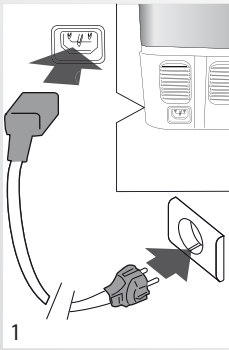

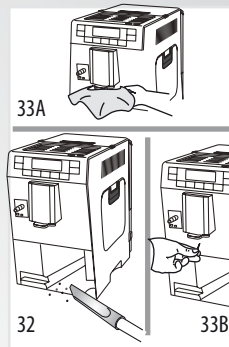
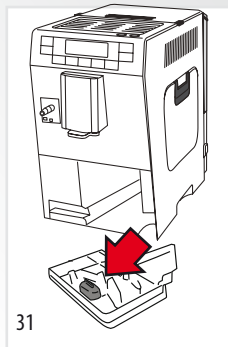
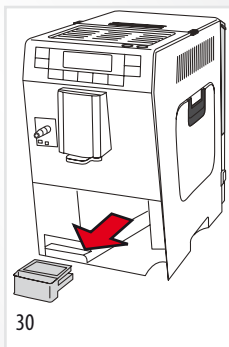
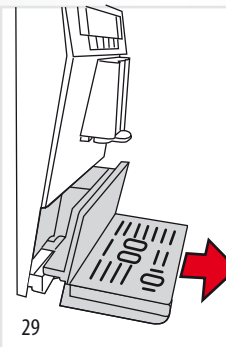
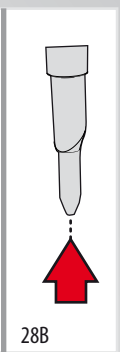
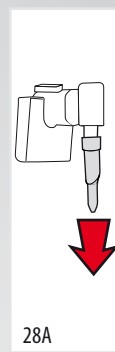
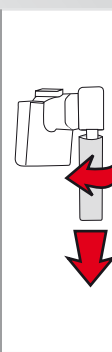
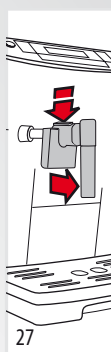
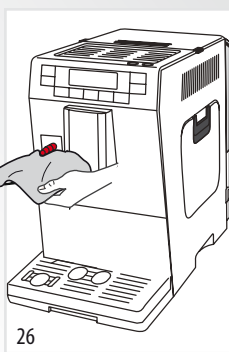
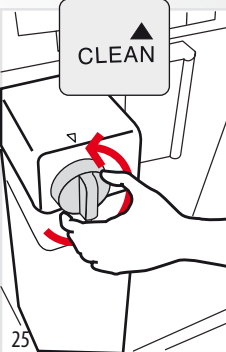
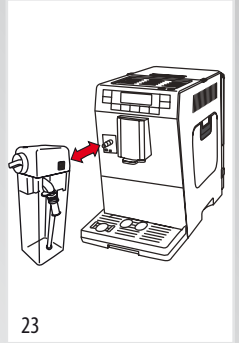
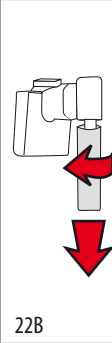
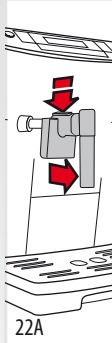
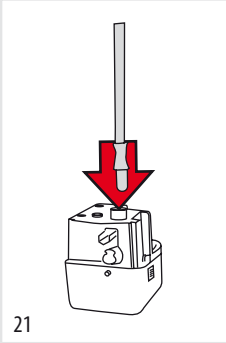
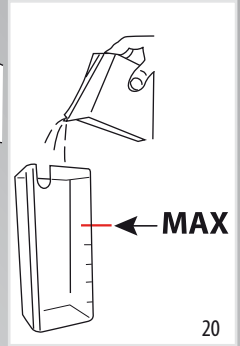
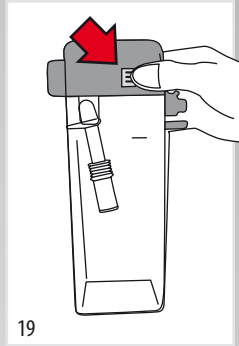
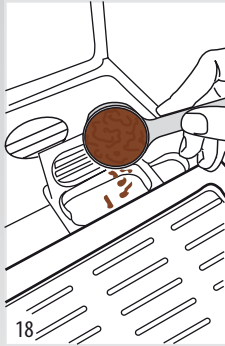

СОДЕРЖАНИЕ

ВСТУПЛЕНИЕ	145
Символы, используемые в инструкции	145
Буквы в скобках	145
Проблемы и их устранение	145
БЕЗОПАСНОСТЬ	145
Основные правила безопасности	145
ИСПОЛЬЗОВАНИЕ ПО НАЗНАЧЕНИЮ	145
ИНСТРУКЦИЯ ПО ИСПОЛЬЗОВАНИЮ	146
ОПИСАНИЕ	146
Описание аппарата	146
Описание панели управления	146
Описание контейнера для молока	146
Описание принадлежностей	146
ПОДГОТОВИТЕЛЬНЫЕ ОПЕРАЦИИ	147
Проверка аппарата	147
Установка аппарата	147
Подключение аппарата	147
Первый пуск в работу	147
ВКЛЮЧЕНИЕ АППАРАТА	147
ВЫКЛЮЧЕНИЕ АППАРАТА	148
УСТАНОВКИ МЕНЮ	148
Споласкивание	148
Декальцирование	148
Установка фильтра	148
Замена фильтра (если установлен)	148
Настройка времени	148
Автоматическое отключение	149
Таймер автоматического режима ожидания / автоматического выключения	149
Экономия электроэнергии	149
Установка температуры	150
Установка жесткости воды	150
Установка языка	150
Звуковой сигнал	150
Освещение чашки	150
Заводские настройки (сброс)	150
Функция статистики	150
ПРИГОТОВЛЕНИЕ КОФЕ	151
Выбор вкуса кофе	151
Выбор количества кофе в чашке	151
Индивидуализация количества моего кофе	151
Советы для получения более горячего кофе	151
Приготовление кофе из кофейных зерен	151
Приготовление кофе из молотого кофе	152
ПРИГОТОВЛЕНИЕ НАПИТКОВ С МОЛОКОМ	152
Наполните и установите контейнер для молока	152
Отрегулируйте количество пены	153
Автоматическое приготовление напитков на основе молока	153
Очистка устройства для взбивания молока при помощи кнопки CLEAN (Чистка)	153
Программирование количества кофе и молока в чашке для: CAFFELATTE, CAPPUCINO, LATTE MACCHIATO и MILK (КОФЕС МОЛОКОМ, КАПУЧИНО, ЛАТТЕ МАКЪЯТОи МОЛОКО)	153
ПОДАЧА ГОРЯЧЕЙ ВОДЫ И ПАРА	154
Подача горячей воды	154
Как изменить количество воды для автоматической выдачи	154
Подача пара	154
Рекомендации по применению пара для вспенивания молока	154
Очистить блок подачи после применения	154
ОЧИСТКА И УХОД	155
Чистка контейнера для кофейной гущи	155
Чистка подноса для сбора капель и подноса для сбора конденсата .. 155	
Очистка внутренней части аппарата	155
Чистка бачка для воды	156
Чистка носиков распределителя кофе	156
Чистка воронки для засыпания молотого кофе	156
Чистка заварочного узла	156
Чистка контейнера для молока	156
Чистка распылителя горячей воды / пара	157
УДАЛЕНИЕ НАКИПИ	157
ПРОГРАММИРОВАНИЕ ЖЕСТКОСТИ ВОДЫ	158
Измерение жесткости воды	158
Установка жесткости воды	158
ФИЛЬТР ДЛЯ СМЯГЧЕНИЯ ВОДЫ	158
Установка фильтра	158
Замена фильтра	159
Удаление фильтра	159
ТЕХНИЧЕСКИЕ ДАННЫЕ	159
СООБЩЕНИЯ, ВЫВОДИМЫЕ НА ДИСПЛЕЙ	160
УСТРАНЕНИЕ НЕИСПРАВНОСТЕЙ	161

ВСТУПЛЕНИЕ

Спасибо за выбор автоматической машины для приготовления кофе и капучино „ETAM36.365“. Желаем Вам приятного времяпрепровождения с новым приобретением. А сейчас уделите несколько минут для ознакомления с этой инструкцией по использованию. Таким образом, Вы сможете обеспечить безопасность и сохранность кофемашины.

Символы, используемые в инструкции

Важные предупреждения, выражаемые этими символами. Они должны неукоснительно соблюдаться.



Опасно!

Несоблюдение данных мер предосторожности может привести к поражению электрическим током с опасностью для жизни.



Внимание!

Несоблюдение предписаний может привести к ожогам или вызвать повреждение аппарата.



Опасность ожогов!

Несоблюдение данных мер предосторожности может привести к ожогам.



Внимание:

Этот символ указывает на рекомендации и важную для пользователя информацию.

Буквы в скобках

Буквы в скобках соответствуют пояснениям в Описании кофемашины (стр.2-3)

Проблемы и их устранение

В случае возникновения проблем сначала попытайтесь решить их, руководствуясь инструкциями, приведенными в параграфах “Сообщения, отображаемые на дисплее” на стр. 159 и «Устранение неисправностей» на стр. 160. Если это окажется неэффективным или для получения дополнительной информации, обратитесь в центр обслуживания клиентов по телефону, указанному в приложении “Служба поддержки”. Если в перечне стран на этом листе Ваша страна не указана, позвоните по номеру, указанному в гарантийном свидетельстве. При необходимости ремонта обращайтесь исключительно в Службу технической помощи De Longhi. Адреса указаны в гарантийном свидетельстве, которое прилагается к автомату.

БЕЗОПАСНОСТЬ

Основные правила безопасности



Опасно!

Поскольку аппарат работает от электрического тока, не исключается опасность поражения электрическим током.

Поэтому придерживайтесь следующих правил безопасности:

- Не касайтесь аппарата мокрыми руками или ногами.
- Не касайтесь штепсельной вилки мокрыми руками.
- Убедитесь в том, что к электрическом розетке обеспечен свободный доступ, потому что только так можно будет быстро выдернуть вилку из розетки в случае необходимости.
- Если нужно вынуть вилку, держитесь только за нее. Никогда не тяните за шнур: это может привести к его повреждению.
- Для полного отключения устройства нажмите на, установленный на боковой стороне машины, основной выключатель (рис. 2)
- В случае повреждения аппарата не пытайтесь чинить его самостоятельно. Выключите аппарат, извлеките вилку из розетки и обратитесь в Службу технической помощи.
- При повреждении вилки или шнура питания заменяйте их только в Службе технической помощи De Longhi, чтобы избежать любого риска.



Внимание!

- Храните упаковочный материал (пластиковые пакеты, пенопласт) вдали от детей.
- Не позволяйте использовать аппарат лицам (в том числе детям) с ограниченными психическими, физическими и сенсорными способностями или с недостаточным опытом и знаниями, за исключением случаев, когда они находятся под присмотром лица, ответственного за их безопасность, или прошли обучение у него. Не разрешайте детям играть с прибором.



Осторожно: Опасность ожогов!

Поскольку этот аппарат вырабатывает горячую воду, во время работы может образовываться пар.

Следите, чтобы на Вас не попали брызги воды или горячий пар.

ИСПОЛЬЗОВАНИЕ ПО НАЗНАЧЕНИЮ

Этот аппарат предназначен для приготовления кофе и подогрева напитков. Любое другое использование считается неправильным. Прибор не предназначен для коммерческого использования. Изготовитель не несет

ответственности за ущерб в результате использования аппарата не по назначению.

Этот аппарат должен использоваться только в быту.

Его использование не предусмотрено:

- кухонных помещениях для персонала магазинов, офисов и других рабочих зон
- структурах агритуризма
- отелях, мотелях и других подобных структурах
- в структурах, сдающих комнаты.

ИНСТРУКЦИЯ ПО ИСПОЛЬЗОВАНИЮ

Перед использованием аппарата внимательно прочтите данную инструкцию.

- Несоблюдение данной инструкции может привести к повреждению аппарата. Производитель не несет ответственности за повреждения, вызванные несоблюдением данной инструкции.





Примечание:

Сохраните эту инструкцию. Она должна сопровождать аппарат также и в случае передаче его другому владельцу.

ОПИСАНИЕ

Описание аппарата

(стр. 3 - А)

- A1. Верхняя крышка
- A2. Контейнер для зерен
- A3. Крышка-воронка для предварительно смолотого кофе с закрытием под давлением
- A4. Воронка для предварительно смолотого кофе
- A5. Крышка контейнера для зерен
- A6. Рукоятка регулировки степени помола
- A7. Бак для воды
- A8. Ручка для вынимания бака для воды
- A9. Отсек для фильтра для смягчения воды
- A10. Уступ для подогрева чашек
- A11. Распределитель кофе (регулируется по высоте)
- A12. Сопло для подачи горячей воды и пара
- A13. Отсек разъема силового шнура
- A14. Подносик для конденсата
- A15. Подносик для чашек
- A16. Подносик для капель
- A17. Индикатор уровня воды в подносике для капель
- A18. Контейнер для кофейной гущи
- A19. Заварочный блок
- A20. Главный выключатель
- A21. Дверца заварочного узла.
- A22. Рычаг для открывания дверцы заварочного узла.
- A23. Кнопка : для включения или выключения машины (режим ожидания)
- A24. Кнопка : для включения или выключения подогрева чашек

Описание панели управления

(стр. 2 - В)

Некоторые кнопки панели имеют двойную функцию: они указываются в описании в скобках.

- V1. Кнопка выбора аромата  : нажать для выбора вкуса кофе
- V2. Кнопка  : для выбора крепости кофе и количества воды
- V3. Кнопка **MENU для доступа в меню** (Зайдя в меню программирования: нажать для выхода из меню)
- V4. Дисплей: помогает в использовании прибором.
- V5. Кнопка  /OK : для подачи горячей воды (Зайдя в меню программирования, нажать для подтверждения выбранного параметра.)
- V6. Кнопка  : для приготовления 1 чашки кофе с заданными на экране параметрами
- V7. Кнопка  : для приготовления 2 чашек кофе с заданными на экране параметрами
- V8. Кнопка  : для подачи пара (Зайдя в меню программирования, нажать для навигации по параметрам меню)
- V9. Кнопка **MILK (МОЛОКО)**: для приготовления одной чашки молока
- V10. Кнопка **LATTE MACCHIATO (ЛАТТЕ МАКЪЯТО)** : для приготовления латте-макьято
- V11. Кнопка **CAPPUCCINO (КАПУЧЧИНО)**: для приготовления капуччино
- V12. Кнопка **CAFFELATTE (КОФЕ С МОЛОКОМ)**: для приготовления кофе с молоком (Зайдя в меню программирования, нажать для навигации по параметрам меню)

Описание контейнера для молока

(стр. 2 - С)

- C1. Крышка контейнера для молока.
- C2. Ручка для регулирования пены и функция CLEAN (ОЧИСТКА)
- C3. Контейнер для молока
- C4. Кнопка для удаления крышки
- C5. Трубка для подачи вспененного молока (регулируемая).
- C6. Трубка забора молока

Описание принадлежностей

(стр. 2 - D)

- D1. Мензурка-дозатор для молотого кофе
- D2. Кисточка для очистки
- D3. Фильтр для смягчения воды (в некоторых моделях)
- D4. Кнопка для разъединения капучинатора / узла подачи горячей воды
- D5. Капучинатор / узел подачи горячей воды
- D6. Электрический кабель питания

- D7. Индикаторная полоска для измерения жесткости воды
- D8. Средство для удаления накипи (декальцификатор)

ПОДГОТОВИТЕЛЬНЫЕ ОПЕРАЦИИ

Проверка аппарата

После распаковки проверьте целостность прибора и наличие всех аксессуаров. Не используйте аппарат при обнаружении явных повреждений. Обратитесь в Службу технической помощи De Longhi.

Установка аппарата



Внимание!

При установке аппарата следует придерживаться таких мер предосторожности:

- Аппаратом выделяется тепло в окружающую среду. После размещения аппарата на рабочей поверхности убедитесь в том, что оставлены 3 см свободного пространства от поверхностей аппарата, боковых сторон, а также свободные 15 см над самим аппаратом.
- При попадании воды вовнутрь аппарата возможно его повреждение. Не устанавливайте аппарат вблизи водопроводных кранов или мойки.
- Возможно также повреждение аппарата в случае замерзания воды внутри его. Не устанавливайте аппарат в помещениях, где температура может опускаться ниже точки замерзания.
- Разместите шнур питания так, чтобы предотвратить его повреждение острыми краями и помешать его контакту с нагретыми поверхностями (напр., с электрическими плитами).

Подключение аппарата



Внимание!

Убедитесь в том, что напряжение в электрической сети отвечает величине, указанной на заводской табличке на дне аппарата. Подключайте аппарат только в розетку, установленную в соответствии со всеми правилами, рассчитанную на минимальную силу тока 10 А и с исправным заземлением. В случае несовместимости между розеткой и вилок аппарата обратитесь к квалифицированному персоналу для замены розетки.

Первый пуск в работу



Внимание!

- Автомат прошел испытания с использованием кофе на предприятии-изготовителе, следы кофе в кофемолке - абсолютно нормальное явление. В любом случае

гарантируется, что данный прибор новый.

- Советуем Вам как можно быстрее настроить жесткость воды, следуя приведенным в разделе "Программирование жесткости воды" рекомендациям (стр. 157).

1. Подключите шнур питания в гнездо, расположенное сзади машины и подключите машину к электросети (рис. 1). Убедитесь в том, что главный выключатель, расположенный на боковой стороне кофемашины, включен. (рис. 2)

Необходимо выбрать нужный язык (чередование языков происходит с интервалом примерно в 3 секунды):

2. Когда на экране появится итальянский язык, подержите несколько секунд кнопку  / ОК (рис. 3) до тех пор, пока на дисплее не появиться сообщение: "Установлен итальянский язык".

Затем продолжите, следуя инструкциям, которые выдаются самим аппаратом:

3. "ЗАПОЛНИТЕ БАЧОК": выньте бачок с водой (рис. 4), откройте крышку (рис. 5), заполните его холодной водой до уровня МАКС (рис. 6); закройте крышку и вставьте, таким образом, бачок обратно.
4. "ВСТАВЬТЕ УЗЕЛ ПОДАЧИ ВОДЫ " Проверьте, что узел подачи горячей воды вставлен в распылитель, и установите под ним ёмкость (рис. 7) минимальным объёмом 100 мл.
5. На дисплее появится надпись "Подача воды Нажать ОК"
6. Нажать кнопку  / ОК для подтверждения (рис. 3): устройство подает воду из узла подачи, после чего автоматически выключается.

Теперь кофемашина готова к нормальной эксплуатации.



Внимание!

- При первом использовании необходимо приготовить 4-5 порций кофе или 4-5 порций капучино, только после этого появляются удовлетворительные результаты.
- Для получения лучших вкусовых качеств кофе и улучшения рабочих характеристик машины, рекомендуем установить фильтр для смягчения воды, следуя указаниям раздела "ФИЛЬТР ДЛЯ СМЯГЧЕНИЯ ВОДЫ" (стр. 157). Если в имеющемся у Вас кофейном автомате нет фильтра, его можно заказать в Службе технической помощи De Longhi.

ВКЛЮЧЕНИЕ АППАРАТА



Внимание!

Перед включением аппарата убедитесь в том, который находится на тыльной части аппарата (рис. 2).

При каждом включении устройство автоматически выполняет цикл подогрева и полоскания, которые нельзя прервать. Аппарат будет готов к использованию только по окончании такого цикла.



Опасность ожогов!

Во время ополаскивания из носиков распределителя кофе выходит небольшое количество горячей воды, которая собирается в размещенном ниже водосборном поддоне. Соблюдайте осторожность, следите, чтобы на вас не попали брызги.

- Чтобы включить устройство, нажмите кнопку  (рис. 8): на дисплее появится сообщение “Нагревание. Пожалуйста, подождите”.

После завершения нагрева появится другое сообщение: “СПОЛАСКИВАНИЕ”; таким образом, кроме подогрева котла, машина осуществляет прогон горячей воды по внутренним трубопроводам, т.к. во время работы они также нагреваются. Нужная температура достигнута аппаратом, когда на дисплее появляется сообщение с указанием вкуса и количества кофе. Если машина не используется в течение минуты, то при подключенной функции “Энергосбережение”, на дисплее появляется сообщение “Энергосбережение” и время.

ВЫКЛЮЧЕНИ АППАРАТА

Каждый раз при выключении выполняется автоматическое ополаскивание, если до того готовилось кофе.



Опасность ожогов!

Во время промывки из носиков блока подачи кофе выходит немного горячей воды. Соблюдайте осторожность, следите, чтобы на вас не попали брызги.

- Для выключения прибора нажмите на кнопку  (рис. 8).
- на дисплее появится надпись “ИДЕТ ВЫКЛЮЧЕНИЕ, ПОЖАЛУЙСТА ЖДИТЕ”. Прибор выполняет промывку и затем выключается (режим ожидания).



Внимание!

Если аппарат не используется продолжительное время, его следует отключить от сети электрического питания:

- вначале выключите прибор, нажав на кнопку  (рис. 8);
- отпустите главный выключатель, расположенный на боковой стороне машины (рис. 2)



Внимание!



Никогда не нажимайте выключатель при включенном приборе.

УСТАНОВКИ МЕНЮ

Зайдите в меню программирования, нажав на иконку, соответствующую параметру **MENU**: передвигайтесь по параметрам меню посредством нажатия < o > (рис. 9).

Споласкивание

Эта функция позволяет вывести горячую воду из узла подачи, что приводит к нагреву внутреннего контура машины и приготовленное кофе будет горячее. Для подключения этой функции, действовать следующим образом:

1. Нажмите на кнопку **MENU/ESC** чтобы войти в меню;
2. Нажать < o > (рис. 9) пока на дисплее не появится надпись “Споласкивание”
3. Нажать на кнопку /OK : на дисплее появится надпись “Подтверждаете?”
4. Нажать кнопку /OK (рис. 3): из блока подачи выходит горячая вода, которая нагревает внутренний контур аппарата, делая кофе более горячим.

Декальцинирование

В отношении инструкций по декальцинированию см. стр. 156.

Установка фильтра



Инструкции по установке фильтра описаны в параграфе «Фильтр для смягчения воды» (стр. 157).

Замена фильтра (если установлен)

В отношении инструкций по замене фильтра см. параграф “Замена фильтра” (стр. 158).

Настройка времени

Если необходимо настроить часы на дисплее, действуйте таким образом:

1. Нажмите на кнопку **MENU/ESC** чтобы войти в меню.
 2. Нажмите кнопку < o > (рис. 9) пока на дисплее не появится надпись “установите время”;
 3. Нажать на кнопку /OK (рис. 3): часы начинают мигать;
 4. Нажать кнопку < o > (рис. 8) для изменения времени;
 5. Нажать на кнопку /OK для подтверждения: минуты начинают мигать;
 6. Нажать кнопку < o > (рис. 9) для изменения минут;
 7. Для подтверждения нажмите кнопку /OK
- Время настроено: нажмите кнопку **MENU/ESC** для выхода из меню.

Автоматическое включение

Можно задать время автоматического включения, чтобы аппарат был готов к использованию к определенному часу (например, утром), так чтобы приготовить кофе.





Внимание!

Чтобы такая функция сработала, время должно быть уже установлено правильно.

Для активизации автоматического включения действовать следующим образом:

1. Нажмите на кнопку **MENU/ESC** чтобы войти в меню;
2. Нажать < o > (рис. 9) пока на дисплее не появится надпись "Автоматическое включение"
3. Нажмите кнопку $\delta\delta/OK$: на дисплее появится надпись "включить?";
4. Для подтверждения нажмите кнопку $\delta\delta/OK$
5. Нажать кнопку < o > для выбора часов;
6. Для подтверждения нажмите кнопку $\delta\delta/OK$
7. Нажать кнопку < o > (рис. 9) для изменения минут;
8. Для подтверждения нажмите кнопку $\delta\delta/OK$
9. Для выхода из меню нажмите кнопку **MENU/ESC**

После подтверждения времени активация автоматического включения сопровождается появлением символа  на дисплее рядом со временем и ниже меню автоматического включения. Чтобы отключить функцию:

1. Выберите в меню пункт автоматического включения;
 2. Нажмите на кнопку $\delta\delta/OK$: на дисплее появится надпись "Выключить?";
 3. Для подтверждения нажмите кнопку $\delta\delta/OK$
- С дисплея исчезнет символ .

Автоматическое отключение

Когда эта функция активна, то:

- при отпуске главного выключателя, устройство автоматически выключается. Чтобы снова включить устройство, нажать на главный выключатель (A20), а затем кнопку ON/Standby (Включено/Режим ожидания) (A23).

Когда эта функция неактивна, то:

- устройство находится в режиме ожидания, т.е. происходит минимальная подача и расход электропитания. Чтобы снова включить устройство, нажмите кнопку ON/Standby (Включено/Режим ожидания) (A23).

Можно изменять время простоя устройства посредством изменения параметра "Таймер автоматического отключения" (если функция "автоматического отключения" активирована) или "автоматический режим ожидания", (если функция "автоматического отключения" дезактивирована). Для включения или отключения функции автоматического отключения действуйте таким образом:

1. Нажмите на кнопку **MENU/ESC** чтобы войти в меню;
2. Нажмите кнопку < o > (рис. 9) пока на дисплее не

3. появится надпись "регулировать время";
3. Нажать кнопку $\delta\delta/OK$: на дисплее появится надпись "включить или выключить?";
4. Для подтверждения нажать кнопку $\delta\delta/OK$
5. Для выхода из меню нажмите кнопку **MENU/ESC**

Таймер автоматического режима ожидания / автоматического выключения

Автоматическое выключение можно изменить, так, чтобы аппарат отключался через 15 или 30 минут, 1, 2 или 3 часа бездействия. Чтобы перепрограммировать автоматическое отключение, действовать следующим образом:

1. Нажмите на кнопку **MENU/ESC** чтобы войти в меню;
2. Нажмите кнопку < o > (рис. 9) пока на дисплее не появится надпись "Таймер автоматического режима ожидания", или "Таймер автоматического отключения";
3. Нажмите на кнопку $\delta\delta/OK$;
4. Нажмите кнопку < o > (рис. 9) пока не появится нужное количество часов функционирования (15 или 30 минут, либо 1, 2 или 3 часа);
5. Для подтверждения нажмите кнопку $\delta\delta/OK$
6. Для выхода из меню нажмите кнопку **MENU/ESC**

Таким образом, автоматическое выключение перепрограммировано.

Экономия электроэнергии

отменить режим экономии электроэнергии.. Подключенная функция гарантирует меньшие энергозатраты, в соответствии с европейскими директивами. Для отключения (или подключения) режима "ЭКОНОМИЯ ЭНЕРГИИ", действовать следующим образом:

1. Нажмите на кнопку **MENU/ESC** чтобы войти в меню;
2. Нажмите кнопку < o > (рис. 9) пока на дисплее не появится надпись "Экономия энергии";
3. Нажмите на кнопку $\delta\delta/OK$: на дисплее появится надпись "Выключить?" (или "Включить?", если функция была отключена);
4. Для подключения режима энергосбережения или для его отключения, нажать кнопку $\delta\delta/OK$
5. Для выхода из меню нажмите кнопку **MENU/ESC**

Когда функция активирована, на дисплее примерно через 1 минуту появится надпись "Risparmio energetico".



Внимание!

- В режиме энергосбережения, перед приготовлением первой чашки кофе или первого молочного напитка, пройдет несколько секунд, так как аппарат должен нагреться.
- Для приготовления любого напитка, сначала выйдите

из энергосберегающего режима, нажав на любую кнопку, а затем выберите желаемый напиток.

Установка температуры

При необходимости замены температуры (низкая, средняя, высокая) приготовленного кофе выполните такие действия:

1. Нажмите на кнопку **MENU/ESC** чтобы войти в меню;
2. Нажмите кнопку $< o >$ (рис. 9) пока на дисплее не появится надпись "Задайте температуру";
3. Нажмите на кнопку $\Delta\Delta/OK$;
4. Нажмите кнопку $< o >$ пока на дисплее не появится желаемая температура (●=низкая; ●●●●=максимальная);
5. Для подтверждения нажмите кнопку $\Delta\Delta/OK$
6. Для выхода из меню нажмите кнопку **MENU/ESC**

Установка жесткости воды

В отношении инструкций по настройке жесткости воды см. стр. 158.

Установка языка

При необходимости сменить язык на дисплее действуйте таким образом:

1. Нажмите на кнопку **MENU/ESC** чтобы войти в меню;
2. Нажмите кнопку $< o >$ (рис. 9) пока на дисплее не появится надпись "Выберите язык";
3. Нажмите на кнопку $\Delta\Delta/OK$;
4. Нажмите кнопку $< o >$ пока на дисплее не появится нужный язык;
5. Для подтверждения нажмите кнопку $\Delta\Delta/OK$
6. Для выхода из меню нажмите кнопку **MENU/ESC**

Звуковой сигнал

С помощью этой функции можно подключить или отключить звуковой сигнализатор при каждом нажатии на кнопки или при каждом вводе/извлечении принадлежностей: Для отключения или подключения звукового сигнализатора, действовать следующим образом:

1. Нажмите на кнопку **MENU/ESC** чтобы войти в меню;
2. Нажать на кнопку $< o >$ (рис. 9) пока на дисплее не появится надпись "Звуковой сигнал";
3. Нажать на кнопку $\Delta\Delta/OK$: на дисплее появится надпись "Отключить?" (или "Включить?"; если функция выключена);
4. Для подключения звукового сигнала или для его отключения, нажать кнопку $\Delta\Delta/OK$
5. Для выхода из меню нажмите кнопку **MENU/ESC**

Освещение чашки

Данная функция позволяет включить или выключить

подсветку чашки: у машины по умолчанию задана функция подсветки. Подсветка включается при каждом приготовлении кофе и молочных напитков и при каждом ополаскивании. Для подключения или отключения этой функции, действовать следующим образом:

1. Нажмите на кнопку **MENU/ESC** чтобы войти в меню;
2. Нажать на кнопку $< o >$ (рис. 9) пока на дисплее не появится надпись "Звуковой сигнал";
3. Нажать на кнопку $\Delta\Delta/OK$: на дисплее появится надпись "Отключить?" (или "Включить?"; если функция выключена);
4. Для подключения освещения чашки или для его отключения, нажать кнопку $\Delta\Delta/OK$
5. Для выхода из меню нажмите кнопку **MENU/ESC**

Заводские настройки (сброс)

С помощью этой функции можно перезагрузить все настройки меню и все запрограммированные значения, возвращаясь к заводским установкам (кроме языка, который уже был настроен). Для восстановления фабричных значений, проследовать как описано ниже:

1. Нажмите на кнопку **MENU/ESC** чтобы войти в меню;
2. Нажать на кнопку $< o >$ (рис. 9) пока на дисплее не появится надпись "Заводские настройки";
3. Нажмите на кнопку $\Delta\Delta/OK$;
4. На дисплее появляется сообщение «Подтверждаете?»
5. Нажмите на кнопку $\Delta\Delta/OK$ для подтверждения и выхода.

Функция статистики

С помощью этой функции можно просмотреть статистические данные аппарата. Чтобы вывести на дисплей такие данные:

1. Нажмите на кнопку **MENU/ESC** чтобы войти в меню;
2. Нажать на кнопку $< o >$ (рис. 9) пока на дисплее не появится надпись "Статистика";
3. Нажмите кнопку $\Delta\Delta/OK$;
4. Нажав на кнопку $< o >$ (рис. 9), можно узнать:
 - сколько порций кофе было приготовлено;
 - сколько всего напитков с молоком было приготовлено;
 - количество выданных литров воды;
 - сколько процедур по удалению накипи было проведено;
 - количество замен фильтра для смягчения воды.
5. Для выхода из меню нажмите 2 раза кнопку **MENU/ESC**

ПРИГОТОВЛЕНИЕ КОФЕ

Выбор вкуса кофе

Аппарат настроен изготовителем для приготовления кофе с нормальным вкусом. Можно выбрать один из таких вкусов:

Сверхлегкий вкус

Легкий вкус

Нормальный вкус

Крепкий вкус

Сверхкрепкий вкус

Изменение вкуса достигается неоднократным нажатием на кнопку  (рис. 10) пока на дисплее не появится нужный вкус.



Выбор количества кофе в чашке

Аппарат настроен изготовителем на приготовление кофе с нормальным вкусом. Чтобы выбрать количество кофе, нажмите на кнопку  (рис. 11), пока на дисплее не появится сообщение про желаемое количество кофе:

Выбранное Кофе	Количество в чашке (мл)
МОЙ КОФЕ	Можно запрограммировать: от ≈20 до ≈180
С МЕНЬШИМ КОЛИЧЕСТВОМ ВОДЫ	≈40
НОРМАЛЬНЫЙ	≈60
СЛАБЫЙ	≈90
ЭКСТРАДЛИННЫЙ	≈120

Индивидуализация количества моего кофе

Автомат настроен изготовителем на выдачу приблизительно 30 мл “моего кофе”¹. При необходимости сменить это количество, действуйте таким образом:

1. Поместите чашку под носиками распределителя кофе (рис. 12):
2. Нажать на кнопку  (рис.11) до появления сообщения “МОЙ КОФЕ”.
3. Держать нажатой кнопку  (рис. 15) пока на дисплее не появится сообщение “1 МОЙ КОФЕ ПРОГР. КОЛИЧЕСТВА” и машина начинает приготовление кофе, затем отпустить кнопку;
4. При достижении желаемого уровня кофе в чашке снова нажмите на кнопку 1 чашки  (рис. 15).

На этом этапе количество кофе в чашке запрограммировано согласно новым параметрам.

Регулировка кофемолки

Кофемолка изначально не требует регулировок, поскольку она настроена изготовителем так, чтобы обеспечить правильную выдачу кофе. Однако если после приготовления первого кофе Вы заметите его недостаточную консистенцию, практическое отсутствие пенки либо слишком медленную выдачу кофе (каплями), следует подкорректировать регулятором степень помола (рис. 13).

 **Внимание!**

Разрешается поворачивать регулятор только во время работы кофемолки.

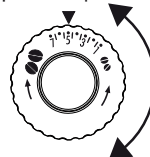



Если кофе выходит медленно или не выходит вообще, поверните регулятор на один шаг по часовой стрелке к номеру 7.

Чтобы кофе выходил более consistentным и с лучшей пенкой, поверните регулятор на один шаг против часовой стрелки к номеру 1 (не поворачивайте более, чем на один шаг за раз, иначе кофе будет выходить по каплям).

Эффект от такой корректировки проявляется только после приготовления еще как минимум 2 чашек кофе. Если даже после регулировки желаемый результат не достигнут, необходимо повторить процедуру, поворачивая регулятор еще на один шаг.

Советы для получения более горячего кофе

Для получения более горячего кофе рекомендуется:

- ополоснуть, выбирая функцию “ОПОЛАСКИВАНИЕ” в меню программирования (стр. 148).
- нагреть чашки горячей водой (используя функцию горячей воды);
- увеличить температуру кофе в меню программирования (стр. 149).
- Нажмите на кнопку  для включения подогрева чашек (на дисплее появляется символ ).

Приготовление кофе из кофейных зерен



 **Внимание!**

Не используйте засахаренные зерна или карамелизированный кофе, поскольку они могут приклеиться к кофемолке и вывести ее из строя.





1. Засыпьте кофейные зерна в соответствующий контейнер (рис. 14).
2. Поместите под носиками распределителя кофе:
 - 1 чашку, если требуется 1 порция кофе (рис. 15);
 - 2 чашки, если требуются 2 порции кофе (рис.17).
3. Опустите блок подачи, приблизив его как можно

RU

ближе к чашке: пенка (крема) получится лучше (рис. 16).

4. Нажмите на кнопку желаемого количества (1 чашка  или 2 чашки ).
5. Начинается приготовление, на дисплее появляется выбранный тип кофе с нарастающей шкалой, которая отображает процесс приготовления.

Примечание:

- Процесс приготовления кофе можно приостановить в любой момент, нажав на одну из двух кнопок выдачи кофе ( или ).
- Если после выдачи кофе Вы захотите увеличить количество кофе в чашке, достаточно нажать и удерживать (в течение 3 секунд) одну из двух кнопок выдачи кофе ( или ).

Сразу после завершения процесса аппарат готов для следующего приготовления кофе.

Внимание!

- Во время работы на дисплее появятся некоторые тревожные сообщения (НАПОЛНИТЕ БАЧОК, ОЧИСТИТЕ КОНТЕЙНЕР ДЛЯ ГУЩИ, и пр.) их расшифровки даны в параграфе «Сообщения на дисплее» (рис. 160).
- Процедура получения более горячего кофе описана в параграфе «Рекомендации по получению более горячего кофе» (pag. 152).
- Если кофе выходит каплями или слишком жидкий с небольшим количеством пенки или слишком холодный, см. рекомендации в разделе «Устранение неисправностей» (стр. 161).

Приготовление кофе из молотого кофе

Внимание!

- Никогда не засыпайте молотый кофе в выключенный аппарат, чтобы предотвратить его рассыпание и загрязнение внутренней части. Это может привести к повреждению аппарата.
- Никогда не засыпайте более 1 мензурки: это может привести к загрязнению внутренней части аппарата или засорению воронки.

Внимание!

При использовании молотого кофе можно приготовить за раз только одну чашку кофе.

1. Несколько раз нажмите на кнопку  (рис. 10), пока не отобразится «Предварит. молотый».
2. Открыть крышку контейнера для зерён и крышку воронки для молотого кофе.

3. Убедитесь в том, что воронка не засорена, затем засыпьте мензурку предварительно молотого кофе (рис. 18).

4. Поместите чашку под носиками распределителя кофе.

5. Нажмите на кнопку выдачи 1 чашки  (рис. 15).

6. Начинается приготовление, на дисплее появляется выбранный тип кофе с нарастающей шкалой, которая отображает процесс приготовления.

Внимание!

При подключенном режиме «Энергосбережение» может потребоваться несколько секунд для приготовления первой чашки кофе.

ПРИГОТОВЛЕНИЕ НАПИТКОВ С МОЛОКОМ

Внимание!

- Для получения богатой молочной пены или без больших пузырей, всегда очищать крышку контейнера для молока и распылитель горячей воды, как описано в параграфе «чистка контейнера для молока» на стр. 153 и 156.

Наполните и установите контейнер для молока

1. Убрать крышку, нажав на кнопку C4 и, одновременно, тянуть ее вверх (рис. 19);
2. Наполните контейнер достаточным количеством молока, не превышая отметки MAX на контейнере (рис. 20). Помните, что каждая отметка на бачке соответствует 100 мл молока.

Внимание!

- Для получения более плотной и пышной пенки-шапочки используйте обезжиренное или частично обезжиренное молоко, которое имеет температуру холодильника (около 5°C).
 - При подключенном режиме «Энергосбережение» может потребоваться несколько секунд для приготовления напитка.
3. Проверить, что погружная трубка молока установлена правильно на дно крышки контейнера для молока (рис. 21).
 4. Установить крышку на емкость с молоком и нажмите внизу пока не услышите «щелчок»
 5. Вынуть узел подачи горячей воды, нажав на кнопку, расположенную на самом узле (рис. 22А)
 6. Прикрепить, нажав на дно емкости молока к сопло: машина подаст звуковой сигнал (если функция звукового сигнала активна)
 7. Поставить достаточно большую чашку под носики

блока подачи кофе и под трубку подачи вспененного молока; отрегулировать длину трубки молока, просто потянув ее вниз к чашке (рис. 24).

- Следуйте данным ниже инструкциям для каждой отдельной функции.

Отрегулируйте количество пены

Поворачивая рукоятку регулирования пены, которая находится на крышке бачка, выбирается количество пены молока, которое вам необходимо для приготовления напитка.

Положение регулятора	Описание	Рекомендуется для...
	БЕЗ пены	CAFFELATTE/MILK КОФЕ С МОЛОКОМ (горячее молоко)
	Мало пены	LATTEMACCHIATO (ЛАТТЕ МАКЪЯТО)
	Макс. пена	CAPPUCCINO/MILK КАПУЧЧИНО (горячее молоко)

Автоматическое приготовление напитков на основе молока

На панели управления есть кнопки для автоматического приготовления CAFFELATTE (КОФЕ С МОЛОКОМ), CAPPUCCINO (КАПУЧЧИНО), LATTE MACCHIATO (ЛАТТЕ-МАКЪЯТО) и MILK (МОЛОКО). Для приготовления одного из этих напитков, достаточно:

- Заполнить и прикрепить контейнер для молока, как описано выше.
- Поверните ручку регулировки пены в крышке контейнера для молока в положение требуемого количества пены.
- Нажать кнопку, соответствующую желаемому напитку: на дисплее появится название напитка и нарастающая шкала, которая отображает процесс приготовления.
- Через несколько секунд молоко начинает поступать из трубки подачи молока в чашку. Для напитков, предусмотренных программой, прибор автоматически готовит кофе после подачи молока.



Внимание!

- Если вы хотите прервать процесс приготовления, нажать на соответствующую кнопку.
- Если после выдачи кофе Вы захотите увеличить количество кофе или молока в чашке, достаточно нажать и удерживать (в течение 3 секунд) одну из кнопок приготовления напитка на основе молока.

- Не оставляйте долго контейнер для молока вне холодильника: чем выше температура молока (идеальная 5°C), тем хуже качество пены.

Очистка устройства для взбивания молока при помощи кнопки CLEAN (Чистка)



Внимание! Опасность ожогов

Во время чистки каналов внутри контейнера для молока из трубки подачи вспененного молока выходит немного горячей воды и пара. Соблюдайте осторожность, следите, чтобы на вас не попали брызги. После каждого применения функции молока, на экране появляется мигающая надпись "НАЖМИТЕ CLEAN". Выполнить очистку, чтобы удалить остатки молока, следующим образом:

- Оставить контейнер для молока в приборе (выливать молоко необязательно);
- Поставьте чашку или другую емкость под трубку подачи вспененного молока.
- Повернуть рукоятку, регулиующую пенообразование, в позицию "CLEAN" (рис. 25): на дисплее появится нарастающая шкала, которая отображает процесс приготовления и надпись "Pulizia in corso, Attendere prego". ("Идет процесс очистки. Пожалуйста, подождите"). Очистка остановится автоматически
- Установить ручку регулировки на один из элементов выбора пены.
- Снимите контейнер для молока и губкой прочистите распылитель пара (рис. 26).



Внимание!

- Если требуется приготовить несколько чашек напитка на основе молока, вымойте контейнер для молока после последней приготовленной порции.
- Оставшееся в контейнере молоко можно хранить в холодильнике.
- В некоторых случаях для очистки необходимо дождаться, пока аппарат нагреется.

Программирование количества кофе и молока в чашке для: CAFFELATTE, CAPPUCCINO, LATTE MACCHIATO и MILK (КОФЕ С МОЛОКОМ, КАПУЧЧИНО, ЛАТТЕ МАКЪЯТО и МОЛОКО.)

Машина запрограммирована на стандартные порции напитков. Если вы хотите изменить эти значения, выполните следующие действия:

- Поставьте чашку под носики блока подачи кофе и под трубку подачи молока.
- Держать нажатой одну из функциональных кнопок пока на дисплее не появится надпись "Programma Quantità" "Программа количества ПРОГРАММА

МОЛОКА”.

3. Отпустите кнопку. Машина начинает подавать молоко.
4. Как только будет достигнуто требуемое количества молока в чашке, вновь нажать на кнопку.
5. Машина прекращает подачу молока и через несколько секунд начинает подавать кофе: на дисплее появится сообщение “Программа количества ПРОГРАММА КОФЕ”.
6. Как только кофе в чашке достигнет требуемого количества, нажать на кнопку. Приготовление кофе прерывается.

Теперь машина запрограммирована согласно новому количеству молока и кофе.

ПОДАЧА ГОРЯЧЕЙ ВОДЫ И ПАРА



Внимание! Опасность ожогов



Не оставлять машину без присмотра во время вывода горячей воды или пара. Блок подачи нагревается и нужно держаться только за рукоятку.



Внимание!

При подключенном режиме «Энергосбережение» может потребоваться несколько секунд для начала выдачи горячей воды и пара.

Подача горячей воды

1. Убедитесь, что блок подачи горячей воды установлен правильно (рис. 7).
2. Поставьте емкость под блок подачи (как можно ближе, чтобы избежать разбрызгивания).
3. Нажмите кнопку  /OK (рис. 3), на дисплее появится надпись “ВЫПОЛНЯЕТСЯ ПОДГОТОВКА” (в случае его наличия). Горячая вода выйдет за пределы и на дисплее появится сообщение “acqua Calda (горячая вода)” и нарастающая шкала, которая отображает процесс приготовления.
4. Машина выдает 250 мл горячей воды, а затем автоматически останавливает подачу. Чтобы вручную прервать вывод горячей воды, нажать на кнопку  /OK .

Как изменить количество воды для автоматической выдачи

Машина имеет заводскую настройку для автоматической подачи примерно 250 мл горячей воды. Если вы хотите изменить количество, выполните следующие действия:



1. Поместите емкость под распределителем.
2. Держать нажатой кнопку  /OK пока на дисплее не появится сообщение “ГОРЯЧАЯ ВОДА ПРОГР.

КОЛИЧЕСТВА”; затем отпустить кнопку  /OK .

3. После того, как чашка наполнится необходимым количеством горячей воды, повторно нажмите кнопку  /OK .

Теперь прибор перепрограммирован на новое количество.

Подача пара

1. Убедитесь, что блок подачи горячей воды установлен правильно (рис. 7).
2. Наполнить ёмкость жидкостью для нагрева/вспенивания и опустить распределитель/капучинатор (D5) в жидкость.
3. Нажать кнопку : через несколько секунд из капучинатора начнет выходить пар, подогревающий жидкость, и на дисплее появляется надпись “ПАР”;
4. По достижении требуемой температуры, прерывает вывод пара, повторно нажимая на кнопку . (Не рекомендуется превышать 3 минуты непрерывной подачи пара).



Внимание!



Обязательно прервите подачу пара до извлечения контейнера с жидкостью, чтобы не обжечься брызгами.

Рекомендации по применению пара для вспенивания молока

- При выборе размеров контейнера учтите, что объем молока увеличивается в 2 - 3 раза.
- Чтобы получить более густую и пышную пенку-шапочку, используйте обезжиренное или частично обезжиренное молоко при температуре холодильника (приблизительно 5°C).
- Для получения более кремообразной пенки медленно поворачивайте контейнер с молоком в направлении снизу вверх.
- Чтобы избежать слабого вспенивания молока или крупных пузырей, всегда очищайте блок подачи, как описано в последующем параграфе.

Очистить блок подачи после применения

Чтобы предотвратить отложения остатков молока и загрязнения в целом, необходимо очищать блок подачи каждый раз после использования.

1. Установите ёмкость под насадкой капучино и нажмите на кнопку  /OK для слива небольшого количества воды (рис. 3). Затем, вручную прервать вывод горячей воды, нажимая на кнопку  /OK .
2. Подождать несколько минут, чтобы капучинатор охладился; после чего нажать на кнопку, расположенную на узле подачи горячей воды, и вынуть его. Одной рукой держать блок подачи и

другой, повернуть влево (рис. 27) и снять, подтягивая вниз капучинатор.

3. Снимите также распылитель для пара, подтягивая его вниз (рис. 28А).
4. Убедитесь в том, что отверстие, отмеченное стрелкой на рис. 28В, не закупорено. При необходимости прочистите иго шпилькой.
5. Аккуратно промойте элементы насадки капучинатора губкой и тёплой водой.
6. Установить на место распылитель, а на него, насадку для капучино повернуть и протолкнуть его вверх для закрепления.

ОЧИСТКА И УХОД



Внимание!

- Не используйте для очистки кофемашины растворители, абразивные моющие средства или спирт. Высокоавтоматические кофемашины De'Longhi не требуют использования химических добавок для очистки.
- Ни один из компонентов аппарата не предназначен для мойки в посудомоечной машине, за исключением контейнера для молока (С)
- Не используйте металлические предметы для удаления накипи или отложений кофе, поскольку они могут оцарапать металлические или пластмассовые поверхности.

Чистка контейнера для кофейной гущи

Когда на дисплее появляется сообщение "ОЧИСТИТЕ КОНТЕЙНЕР ДЛЯ ГУЩИ!", необходимо опорожнить и очистить его. До тех пор, пока контейнер для кофейной гущи не будет очищен, машина не сможет приготовить кофе. Аппарат подаёт сигнал о необходимости опорожнить контейнер, даже если он не полный, если прошло 72 часа после первого приготовления кофе (чтобы отсчёт 72 часов был выполнен правильно, машину нельзя выключать переводом главного выключателя в пол).



Внимание! Опасность ожогов

Если после этого готовятся несколько чашек капучино, металлическая подставка для чашек нагревается. Прежде чем касаться её, подождать пока она остынет, и брать её только за переднюю часть.

Чтобы выполнить очистку (при включенном аппарате):

- Извлеките подносик для капель (рис. 29), опорожните и очистите его.
- Опорожнить и осторожно очистить контейнер для кофейной гущи, убедившись в том, что остатки

кофейной гущи не остались на дне: кисточка для очистки имеет специальную щетку для проведения данной операции.

- Проверьте состояние подносика для конденсата и опорожните его при необходимости (рис. 30).



Внимание!

При извлечении подносика для капель обязательно всегда опорожняйте контейнер для кофейной гущи, даже если он почти не заполнен. Если этого не сделать, может случиться, что при приготовлении следующих порций кофе контейнер для гущи заполнится больше, чем ожидалось, и засорит машину.

Очистка подноса для сбора капель и подноса для сбора конденсата



Внимание!

Водосборный поддон оснащен индикатором-поплачком (красного цвета) уровня воды (рис. 31). До того, как этот индикатор начнёт выходить за поднос для чашек, следует слить воду с подносика для капель и очистить его, в противном случае вода может перелиться и нанести вред машине, опорной поверхности или близлежащей зоне.

Чтобы вынуть подносик для капель :

1. Вынуть подносик для капель и контейнер для кофейной гущи (рис. 29);
2. Опорожнить и вымыть подносик для капель и контейнер для кофейной гущи;
3. Проверьте стан таці для збирання конденсату та випорожніть її в разі необхідності.
4. Установить на место подносик для капель и контейнер для кофейной гущи;

Очистка внутренней части аппарата



Опасность поражения электрическим током!

Прежде чем приступать к чистке внутренней части, выключить (см. раздел "Выключение") и отсоединить прибор от сети. Ни в коем случае не опускайте аппарат в воду.

1. Периодически (примерно раз в месяц) проверять чистоту аппарата изнутри (для этого достаточно вынуть подносик для сбора капель). При необходимости удалите кофейные отложения кисточкой из комплекта поставки и губкой.
2. Удалить все загрязнения с помощью пылесоса (рис. 32).

Чистка бачка для воды

1. Периодически (приблизительно раз в месяц) и при каждой смене фильтра для смягчителя воды (в случае его наличия) очищайте бачок для воды (A7) увлажненной тряпкой с небольшим количеством деликатного моющего средства.
2. Удалите фильтр (в случае его наличия) и ополосните его под проточной водой.
3. Верните на место фильтр (в случае его наличия), заполните бачок свежей водой и установите на место сам бачок.

Чистка носиков распределителя кофе

1. Периодически очищать носики распределителя кофе губкой или тряпкой (рис. 33А).
2. Проверяйте, чтобы отверстия распределителя кофе не были засорены. При необходимости удалите кофейный налет с помощью щетки и губки (рис 33В).

Чистка воронки для засыпания молотого кофе

Периодически проверяйте (примерно раз в месяц) состояние чистоты воронки для молотого кофе (A4), она не должна быть забита. При необходимости удалите кофейные отложения кисточкой (D2) из комплекта поставки.

Очистка заварочного узла

Заварочный блок (A19) должен чиститься не меньше одного раза в месяц.



Внимание!

Нельзя вынимать заварочный узел при включенной кофемашине.

1. Убедитесь в том, что машина выключена (см. “ В к л ю ч е н и е прибора”, стр. 149.)
2. Откройте оконце заварочного узла (рис. 34), которое находится на правой стороне.
4. Нажать две красные кнопки и одновременно потянуть заварочный узел наружу (рис. 35).
5. Погрузить заварочный узел на 5 минут в воду, а затем промыть под струей воды.

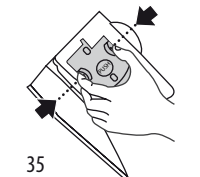
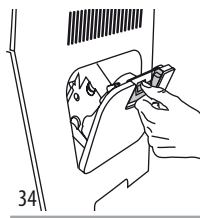

Внимание!

СПОЛАСКИВАТЬ ИСКЛЮЧИТЕЛЬНО ВОДОЙ - НЕ ИСПОЛЬЗОВАТЬ МОЮЩИЕ СРЕДСТВА - НЕ МЫТЬ В

ПОСУДОМОЕЧНОЙ МАШИНЕ. Очистите заварочный узел, не используя для этого моющие средства, чтобы не повредить его.

6. Кисточкой (C2) очистите заварочный узел от остатков кофе, которые можно увидеть через оконце самого заварочного узла.
7. После очистки верните на место заварочный узел, просунув его в суппорт. Потом нажмите на PUSH так, чтобы щелкнуло.

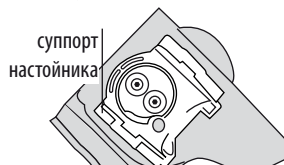

Внимание!

Если заварочный узел вставляется с трудом, необходимо (перед тем, как вставить его) придать ему нужный размер, нажав на оба рычага, как показано на рисунке.

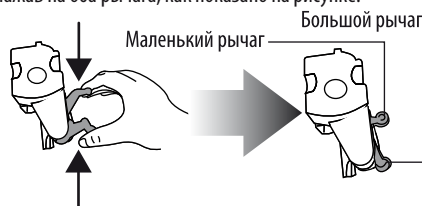

8. После установки проверьте, что две красные кнопки выдвинулись наружу.

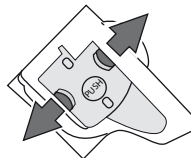

9. Закройте оконце заварочного блока.
10. Верните на место бачок для воды.

Чистка контейнера для молока.

Очищать контейнер молока после каждого приготовления, как описано ниже:

1. Снять крышку.
2. Вынуть трубку подачи молока и погрузить трубку.
3. Повернуть ручку

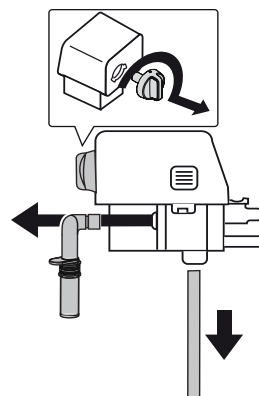

регулировки пены почасовой стрелке до положения "INSERT" (вставить) (см. рисунок) и потянуть ее вверх.

- Тщательно промойте все компоненты при помощи воды и не сильного моющего средства. Все компоненты можно мыть в посудомоечной машине, но в корзинке на верхней полке посудомоечной машины. Обратите особое внимание на то, чтобы в углублении и канавках под ручкой (см. рисунок рядом) не было остатков молока:

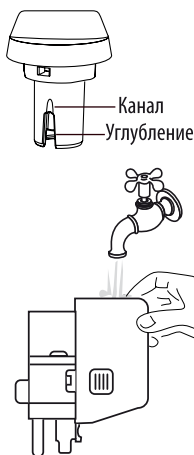

- при необходимости прочистить канавку зубочисткой.
- Промойте внутреннюю часть паза ручки регулировки пены водой (см. рисунок).
- Убедитесь также, что трубка забора молока и трубка подачи не засорена остатками молока.
- Установите ручку, совмещая стрелку с надписью "INSERT" с трубкой подачи и погружной трубкой молока.
- Поместить крышку на контейнер молока.

Чистка распылителя горячей воды / пара

После каждого приготовления молока очищайте сопло губкой, удаляя все остатки с с прокладок.

УДАЛЕНИЕ НАКИПИ

Очищайте аппарат от накипи, когда на дисплее появится (мигающее) сообщение "131".



Внимание!

- Средство для удаления накипи содержит кислоты, раздражающе действующие на кожу и глаза. Обязательно соблюдать инструкции по технике безопасности изготовителя на упаковке декальцификатора, а также указания о том, какие меры следует принять в случае контакта с кожей и глазами.
- Используйте исключительно средство для удаления накипи De'Longhi. Запрещается использовать средства для удаления накипи на сульфамидной или уксусной основе, иначе гарантия теряет силу. Кроме того, гарантия аннулируется, если декальцинирование выполняется нерегулярно.

- Включите аппарат.
- Зайдите в меню, нажав кнопку **MENU/ESC**.

- Нажать кнопку < o > пока не появится надпись "Очистка от накипи".
- Нажав на кнопку Δ /OK : выбрать: на дисплее появится надпись "Подтвердить?". Для подтверждения нажмите кнопку Δ /OK
- На дисплее появится надпись "ОЧИСТКА ОТ НАКИПИ", "ОЧИСТИТЬ КАПЛЕСБОРНИК" сменяющаяся надписью "Убрать фильтр" (если фильтр установлен) и "INSERIRE DECALCIFIC ("УСТАНОВИТЕ ОЧИСТКУ от НАКИПИ"). НАЖМИТЕ ОК".
- Полностью слить воду с бачка (A9) и снять фильтр для смягчения воды (при наличии); затем очистить каплесборник (рис. 29) и контейнер для гущи и установить их на место.
- Добавьте в бачок с водой средство для удаления накипи до уровня **A** (соответствующего упаковке в 100 мл), указанного на задней части бака (рис. 36); затем долейте воды (1л) до уровня **B** (рис. 36), установить на место бачок с водой.
- Поместите под блоком подачи воды пустую емкость объемом не менее 1,5 л (рис. 7).

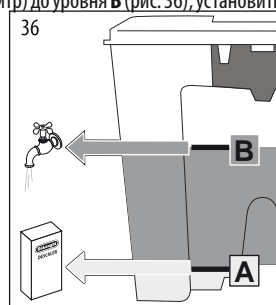

Внимание!

Опасность ожогов

Из блока подачи выходит горячая вода, содержащая кислоты. Соблюдайте осторожность, следите, чтобы на вас не попали брызги.

- Чтобы подтвердить ввод раствора, нажмите на кнопку Δ /OK . Программа очистки от накипи автоматически выполняет ряд полосканий через заданные интервалы, чтобы удалить накипь изнутри кофейного автомата. На дисплее появляется сообщение "Прибор выполняет удаление накипи". Пожалуйста, подождите. Активируется программа очистки от накипи, и из блока подачи воды вытекает раствор для удаления накипи.

Приблизительно через 30 минут на дисплее появится сообщение «СПОЛАСКИВАНИЕ. ЗАПОЛНИТЕ БАЧОК».

- Теперь устройство готово для промывки пресной водой. Извлеките бачок для воды, опорожните его, ополосните проточной водой, заполните чистой водой и установите на место. На дисплее появится "ОПОЛАСКИВАНИЕ, Нажмите ОК".
- Опорожнить контейнер для сбора декальцинирующего

RU

раствора и снова установить под блок подачи воды.

12. Нажмите на кнопку  /OK для начала споласкивания. Горячая вода выходит из блока выдачи, и на дисплее появляется сообщение “СПОЛАСКИВАНИЕ, пожалуйста, положите”.
13. После полного опорожнения бачка для воды на дисплее появится сообщение «Ополаскивание завершено, Нажмите OK».
14. Нажмите кнопку  /OK .
15. вставить фильтр в бачок (если был убран вначале), снова налить воды в бачок; машина готова к работе.

ПРОГРАММИРОВАНИЕ ЖЕСТКОСТИ ВОДЫ



Сообщение «УДАЛИТЕ НАКИПЬ» появляется на дисплее через определенные рабочие интервалы, которые зависят от жесткости воды. Машина имеет заводскую настройку на уровень жесткости 4. При желании, вы можете запрограммировать машину в соответствии с фактической жесткостью воды региона, сокращая частоту декальцинирования.

Измерение жесткости воды

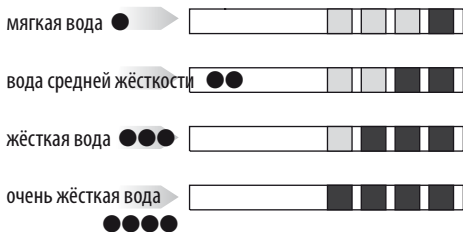
1. Взять тест-полоску из комплектующей упаковки “TOTAL HARDNESS TEST”.
2. Полностью погрузить полоску в стакан воды на 1 секунду.
3. Вынуть полоску из воды и слегка встряхнуть. Приблизительно через минуту появятся 1, 2, 3 или 4 красных квадратика, в соответствии с жесткостью воды, каждый квадратик отвечает одному уровню.



Установка жёсткости воды

1. Нажмите на кнопку **MENU/ESC** чтобы войти в меню;
2. Нажать кнопку < o > пока не появится надпись “Жесткость воды”.
3. Для подтверждения нажмите кнопку  /OK .
4. Нажать несколько раз кнопку < o > и установить уровень, выявленный тест-полоской (см. рис. предыдущего параграфа).
5. Нажмите кнопку  /OK для подтверждения заданного значения.

6. Для выхода из меню нажмите кнопку **MENU/ESC** Теперь автомат перепрограммирован согласно новым параметрам жесткости воды.

ФИЛЬТР ДЛЯ СМЯГЧЕНИЯ ВОДЫ

Некоторые модели оснащены фильтром для смягчения воды: если на вашей модели такой фильтр отсутствует, мы рекомендуем вам приобрести его в авторизованных сервисных центрах De'Longhi. Процедура правильного использования фильтра приводится в инструкциях ниже.

Установка фильтра

1. Выньте фильтр из упаковки.
2. Поверните диск календаря (см. рис. 37) так, чтобы были видны ближайшие 2 месяца использования.



Примечание



срок действия фильтра составляет два месяца при нормальном использовании аппарата, но если аппарат простаивает с уже установленным в нем фильтром, максимальный срок станет 3 недели.

3. Достаньте бачок из аппарата и заполните его водой.
4. Вставьте фильтр в бачок с водой и полностью опустите его на десять секунд, наклоня с целью удаления воздушных пузырей (рис. 38).
5. Вставьте фильтр в специальное гнездо (рис. 39A) и нажмите до упора.
6. Закройте бачок крышкой (рис. 39B), и установите его на свое место.

Установив фильтр, следует отметить его наличие в аппарате.

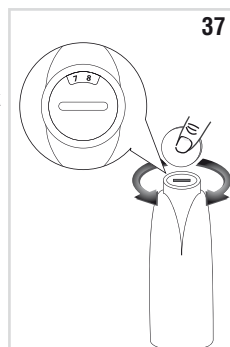
7. Нажмите на кнопку **MENU/ESC** чтобы войти в меню;





8. Нажать < o > (рис. 9) пока на дисплее не появится надпись "Установите фильтр".
9. Нажмите кнопку  /OK .
10. На дисплее появляется сообщение «Установить?»
11. Нажать кнопку  /OK для подтверждения выбранного значения: на дисплее появится надпись "Подача воды Нажать ОК".
12. Поставьте под блок подачи емкость (вместимость: мин. 100 мл).
13. Нажмите на кнопку  /OK чтобы подтвердить выбор: машина начинает подачу воды и на дисплее появляется сообщение "Пожалуйста, подождите".
14. По окончании подачи устройство автоматически возвращается в состояние "кофе готов".

Теперь фильтр работает, и можно использовать кофейный автомат далее.

Замена фильтра



Когда на дисплее появится  или по прошествии двух месяцев (см. календарь), или если устройство не используется в течение 3 недель, необходимо заменить фильтр:

1. Достаньте бачок и исчерпанный фильтр;
2. Выньте новый фильтр из упаковки.
3. Поверните диск с календарем (см. рис. 37), чтобы отобрались следующие два месяца использования (срок действия фильтра составляет два месяца);
4. Заполните бачок;
5. Вставьте фильтр в бак с водой и полностью опустите его, наклоняя с целью удаления воздушных пузырей (рис. 38);
6. Вставьте фильтр в специальное гнездо (рис. 39А) и нажмите до упора, закройте бачок крышкой (рис. 39В), потом поверните бачок на свое место в аппарат;
7. Поставьте под блок подачи емкость (вместимость: мин. 100 мл).
8. Нажмите на кнопку **MENU/ESC** чтобы войти в меню;
9. Нажмите кнопку < o > пока на дисплее не появится надпись "Заменить фильтр?".
10. Нажмите кнопку  /OK ;
11. На дисплее появляется сообщение «Подтверждаете?»
12. Для подтверждения нажмите кнопку  /OK
13. На дисплее появится сообщение "Подача воды Нажать ОК".
14. Нажмите кнопку  /OK чтобы подтвердить выбор: машина начинает подачу воды и на дисплее появится сообщение "Пожалуйста, подождите".
15. По окончании подачи устройство автоматически возвращается в состояние "кофе готов".

Теперь новый фильтр работает, и можно использовать кофейный автомат далее.

Удаление фильтра

Если Вы желаете использовать аппарат без фильтра, удалите его и отметьте, что он удален. Выполните такие действия:

1. Достаньте бачок и исчерпанный фильтр;
2. Нажмите на кнопку **MENU/ESC** чтобы войти в меню;
3. Нажмите кнопку < o > (рис. 9) пока на дисплее не появится надпись "Установите вставленный фильтр";
4. Нажмите кнопку  /OK ;
5. На дисплее появляется сообщение «Подтверждаете демонтаж?»
6. Нажмите кнопку  /OK для подтверждения и кнопку **MENU/ESC** для выхода из меню.

ТЕХНИЧЕСКИЕ ДАННЫЕ

Напряжение:	220-240 V ~ 50/60 Hz max. 10A
Потребляемая мощность:	1450W
Давление:	15 бар
Макс.емкость бачка для воды:	1,3л
Размеры LxHxP:	195x325x500 mm
Длина шнура:	1,80 m
Вес: 10,8 кг	
Макс.емкость контейнера для зерен:	150 г

 Оборудование соответствует нормам нижеприведенных Директив ЕС:

- Директива о низком напряжении 2006/95/CE и последующие модификации;
- Директива про электромагнитную совместимость 2004/108/CE и последующие модификации;
- Директива ЕС 1275/2008 для Энергопотребления в Режиме Ожидания
- Материалы и предметы, предназначенные для контакта с пищевыми продуктами, отвечают распоряжениям Европейского Регламента 1935/2004.

RU



СООБЩЕНИЯ, ВЫВОДИМЫЕ НА ДИСПЛЕЙ

ВЫВОДИМОЕ СООБЩЕНИЕ	ВОЗМОЖНАЯ ПРИЧИНА	ДЕЙСТВИЯ ПО УСТРАНЕНИЮ
НАПОЛНИТЕ БАЧОК	Недостаточно воды в бачке.	Заполнить бак водой и/или правильно установить его, нажав до конца, пока не будет слышно закрепления.
ОЧИСТИТЕ КОНТЕЙНЕР ДЛЯ ГУЩИ	Контейнер для кофейной гущи (A18) переполнен.	Опорожнить и очистить контейнер для кофейной гущи, подносик для капель, затем установить их на место (рис. 29). Важно: прежде чем вынимать подносик для капель, нужно сначала опорожнить контейнер для гущи, даже если он полу-пустой. Если этого не сделать, может случиться, что при приготовлении следующих порций кофе контейнер для гущи заполнится больше, чем ожидалось, и засорит машину.
СЛИШКОМ МЕЛКИЙ ПОМОЛ ОТРЕГУЛ. КОФЕМОЛКУ	Слишком мелкий помол, кофе выходит медленно или не выходит вообще.	Повторить приготовление кофе и повернуть рукоятку регулировки степени помола (рис. 13) на одно деление в сторону цифры 7 по часовой стрелке, во время работы кофемолки. Если после приготовления 2 чашек кофе будет по-прежнему слишком слабым, повторить регулировку, поворачивая ручку еще на один клик (см. Регулировка кофемолки, стр. 152).
ВСТАВЬТЕ КОНТЕЙНЕР ДЛЯ ГУЩИ	После очистки не был установлен контейнер для гущи.	Вынуть подносик для капель и установить контейнер для гущи.
НАСЫПЬТЕ ПРЕДВАР. МОЛОТЫЙ КОФЕ	Была выбрана функция "молотый кофе", но в воронку не был введен молотый кофе.	Установить молотое кофе в воронку или отменить функцию молотого кофе (рис. 18).
УДАЛИТЬ НАКИПЬ!	Указывает на необходимость удаления накипи.	Нужно как можно быстрее выполнить программу декальцирования, как описано в параграфе "Декальцирование" (стр. 157).
УМЕНЬШИТЕ ДОЗУ КОФЕ	Введено слишком много кофе.	Выбрать более слабый вкус, нажимая на кнопку  (рис. 10) или уменьшить количество молотого кофе.
НАПОЛНИТЕ КОНТЕЙНЕР ДЛЯ ЗЕРЕН!	Кофейные зерна закончились.	Заполнить контейнер зернами (рис. 14).
	Засорена воронка для молотого кофе.	Опорожнить воронку с помощью кисточки, как описано в пар. "Очистка воронки для засыпания кофе" (стр. 156).
ВСТАВИТЬ УЗЕЛ ЗАВАРКИ	После очистки, не был установлен на место заварочный блок.	Ввести заварочный блок, как описано в параграфе "Очистка заварочного узла" (стр. 156).
ОБЩАЯ СИГНАЛИЗАЦИЯ	Аппарат изнутри слишком загрязнен.	Тщательно очистить машину, как описано в пар. "очистка". Если после чистки машина продолжает отображать это сообщение, обратитесь в сервисный центр.
ПАРОВОЙ КОНТУР ПУСТ ЗАПОЛНИТЬ КОНТУР ПОДАЧИ ВОДЫ НАЖАТЬ ОК	Гидросистема пуста	Нажмите ОК и дайте воде стечь с блока распределителя (D5) до нормального режима.
ЗАМЕНИТЕ ФИЛЬТР	Фильтр для смягчения воды отработан.	Замените фильтр и снимите его, согласно инструкциям в параграфе "Фильтр для смягчения воды"
РУЧКА НА CLEAN (чистка)	После подачи молока необходимо очистить каналы внутри контейнера для молока.	Повернуть регулятор пены в положение CLEAN.
УСТАНОВИТЕ УЗЕЛ ПОДАЧИ ВОДЫ	Блок подачи воды не установлен или установлен неправильно	Установите узел подачи воды (D5) до упора.
ВСТАВЬТЕ КОНТЕЙНЕР ДЛЯ МОЛОКА	Контейнер для молока установлен неправильно.	Установите бачок для молока до упора (рис. 23).

УСТРАНЕНИЕ НЕИСПРАВНОСТЕЙ

Ниже перечислены некоторые возможные неполадки.

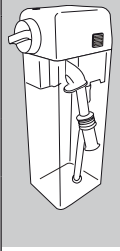
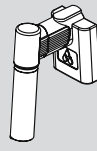
Если проблема не может быть устранена описанным образом, необходимо обратиться в Центр технической поддержки.

НЕПОЛАДКА	ВОЗМОЖНАЯ ПРИЧИНА	ДЕЙСТВИЯ ПО УСТРАНЕНИЮ
Кофе не горячий.	Чашки не были подогреты.	<ul style="list-style-type: none"> Подключить подогрев для чашек и оставить чашки не менее чем на 20 мин, для нагревания. Нагрейте чашки, ополоснув их горячей водой (NB: можно использовать функцию горячей воды).
	Заварочный блок охладился, так как после последнего приготовления кофе прошло более 2/3 минут.	Перед тем, как приготовить кофе, нагреть заварочный узел с помощью ополаскивания, использовать для этого специальную функцию (стр. 149).
	Заданная температура кофе слишком низкая.	Установить в меню более высокую температуру кофе. (стр. 150).
Кофе не очень насыщенный или мало пенки.	Кофе слишком крупного помола.	Поверните регулятор кофемолки на один шаг в направлении цифры 1 против часовой стрелки во время работы кофемолки (рис. 13). Изменять регулировку по 1 отметки за раз, до получения желаемого приготовления. Эффект заметен только после приготовления 2 чашек кофе (см. параграф "Регулировка кофемолки", стр. 152).
	Неподходящий тип кофе.	Используйте кофе для эспрессо-машин.
Кофе вытекает слишком медленно или каплями.	Кофе слишком мелкого помола.	Повернуть ручку регулировки помола на один клик в направлении к номеру 7 по часовой стрелке во время функционирования кофемолки (рис. 13). Изменять регулировку по 1 отметки за раз, до получения желаемого приготовления. Эффект заметен только после приготовления 2 чашек кофе (см. параграф "Регулировка кофемолки", стр. 152).
Кофе не выходит из одного или обоих носиков распределителя.	Носики засорены.	Очистите носики при помощи зубочистки, (рис. 33B).
 <p>Молоко не выходит из трубки подачи</p> <p>Молоко выходит из трубки подачи крупными пузырями или брызгами или недостаточно вспенивается</p>	Крышка контейнера для молока загрязнена	Очистите крышку контейнера для молока, как описано в пар. "Чистка контейнера для молока" (рис. 18).
	Молоко недостаточно холодное или не полужирное.	Использовать полностью обезжиренное молоко, или частично обезжиренное при температуре холодильника (около 5°C). Если результат вас не удовлетворяет, попробуйте другую марку молока.
	Ручка регулировки пены отрегулирована неправильно	Отрегулировать пар в соответствии с инструкциями. "приготовление напитков с молоком" (рис. 14).
	Загрязнения в крышке или рукоятке регулировки пены в ёмкости для молока	Очистить крышку и ручку регулировки пены контейнера для молока, как описано в пар. "Чистка контейнера для молока" (стр. 157)
	ручка регулировки пены	Очистить сопло, как показано в параграфе "Чистка сопла горячей воды / пара" (стр. 157)
 <p>Молоко выходит из трубки подачи крупными пузырями или брызгами или недостаточно вспенивается</p>	Блок подачи загрязнён.	Выполните очистку, как указано в параграфе "Как очистить блок подачи после применения" (стр. 155)
Аппарат не включается	Разъём неправильно установлен	Установить разъём до конца, в гнездо с тыльной стороны прибора (рис.1).
	Вилка не подсоединена к розетке.	Вставьте вилку в розетку.
	Не включен главный выключатель (A20).	Нажать на главный выключатель (рис. 2).
Заварочный блок нельзя снять	Выключение не было выполнено правильно	Выполнить отключение нажатием кнопки  (стр. 149).

RU